



**POLYSTAR®**

**POLYSTAR®**



**مصنع عالم ستار للصناعات البلاستيكية**  
**STARWORLD PLASTICS INDUSTRIES FACTORY**



**92 000 5190**



[sales@sw-plastics.com](mailto:sales@sw-plastics.com)



[www.sw-plastics.com](http://www.sw-plastics.com)

# POLYSTAR®

الجودة شعارنا

بولي ستار  
POLYSTAR

## نبذة عن المصنع OUR FACTORY

تم افتتاح مصنع عالم ستار للصناعات البلاستيكية في أواخر عام 2015 لإنتاج المواد الاستهلاكية البلاستيكية عبر تطبيق أحدث تقنيات التصنيع البلاستيكي واستخدام أحدث الآلات والمكائن الخاصة بالقولبة الدورانية.

يحتوي المصنع على عدة خطوط إنتاج رئيسية ومساندة بما فيها خطوط التشكيل بالبتق وخطوط الطحن والقولبة الدورانية وكذلك التشكيل بالحقن وإعادة التدوير وغيرها. ويقوم المصنع بإنتاج العديد من المنتجات البلاستيكية من أهمها خزانات مياه الشرب بعدة أشكال وبأحجام مختلفة وخزانات الديزل وحواجز السلامة المرورية وغيرها من المنتجات الخاصة.

يقوم بإدارة الانتاج مجموعة من أفضل الكوادر البشرية بمؤهلات عالية وخبرات طويلة في مجال أبحاث وتصنيع البلاستيك وإدارة الجودة والنوعية. المصنع حاصل على شهادة ايزو 9001:2015 الخاصة بالجودة وشهادة ايزو 14001:2015 الخاصة بالصحة البيئية.

Starworld Plastics Industries Factory was commissioned in late 2015 to produce plastic consumer products applying the latest state of the art plastic technology and utilizing the most advanced rotational molding machinery.

The factory consists of several production lines including extrusion lines, pulverization, injection molding, rotational molding, and recycling. Among the several lines of products are horizontal and vertical polyethylene water tanks, fuel tanks, road barriers, and specialized products.

Starworld Plastics is managed by highly qualified staff with long years of experience in plastic research, manufacturing, and quality control. The factory is certified against ISO 9001:2015 Quality standards and ISO 14001:2015 Environmental Management standards.

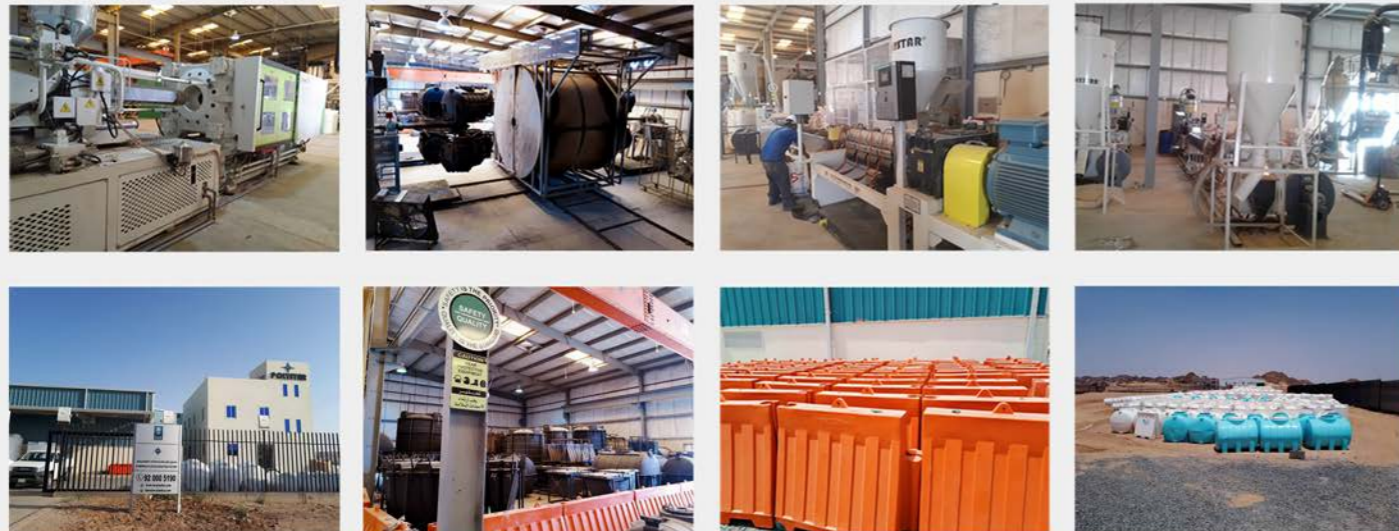

POLYSTAR®

# POLYSTAR®



## خزانات المياه WATER TANKS

خزانات بولي ستار هي خزانات صالحة لمياه الشرب و مصنعة حسب أحدث معايير السلامة و الجودة لضمان المتانة والاستمرارية. تتكون هذه الخزانات من عدة طبقات تقوم كل طبقة بوظيفة معينة لضمان مناسبة الخزانات للمعايير الصحية الخاصة بمياه الشرب.

وتعتبر مادة البولي اثيلين المنخفض الكثافة الخطي من شركة سابك العنصر الرئيسي في عملية التصنيع وتتمتع هذه المادة بخصائص كيميائية عالية الجودة ويتم إضافة مواد خاصة لها لمقاومة الأشعة فوق البنفسجية مما يعطي المنتج القابلية لمقاومة تأثير الشمس والحرارة والعوامل المناخية في المملكة.

POLYSTAR® water tanks are high quality drinking water tanks that are manufactured to the highest industry standards to ensure durability and strength. These tanks consist of multiple layers to meet the objectives of proper hygiene and suitability for drinking water storage standards.

The primary substance used in the manufacturing process is Linear Low Density Polyethylene LLDPE from SABIC which is extremely high quality raw material that is mixed with special additives to make it resistant to UV and thus protecting the product from the effect of prolonged exposure to the sun and heat.

POLYSTAR®

## التهوية الميكانيكية MECHANICAL VENTS

تتمتع خزانات بولي ستار بمزايا عديدة لا تتوفر في الخزانات العادية من أهمها تصميم الغطاء الخاص والذي يسمح بتهوية الخزان عبر جهاز تنفس احادي الاتجاه يمكن الهواء من الخروج ولا يسمح للهواء أو الغبار بالدخول الى الخزان.

هذه الميزة الهندسية تجعل الخزانات محكمة الاغلاق في جميع الاوقات مع امكانية التهوية عند ارتفاع الضغط في الخزان بدون الحاجة لإضافة فتحة ومامصورة تهوية كما هو معمول به في الخزانات العادية.

كما يتم اضافة غطاء اسود قاتم اضائي للتأكد من عدم ولوج الضوء لداخل الخزان مما قد يسبب في تكوين الطحالب.

One of the special features of POLYSTAR® tanks is the Vented Cap which is specially designed to release air from the tank automatically through a special breathing device that allows air to come out but blocks air and dust from coming into the tank.

This features guarantees the tanks are always tightly sealed and at the same time provides the necessary mechanism to depressurize the tank without the need to install additional vent line as the case with conventional water tanks.

In addition, a special black insert is added to the lid to prevent light from penetrating into the tank and causing algae to grow.



POLYSTAR®

## طبقات العزل INSULATION LAYERS

تتكون جدران خزانات بوليستار من 4 طبقات لكل طبقة وظيفة معينة لحماية الخزان و التأكد من سلامة المياه كما هو موضح في الرسم البياني في الأسفل.

POLYSTAR® tank walls consist of four distinctive layers each layer serves a specific purpose to give the tanks adequate strength and protection as well as maintaining the water quality as shown below.

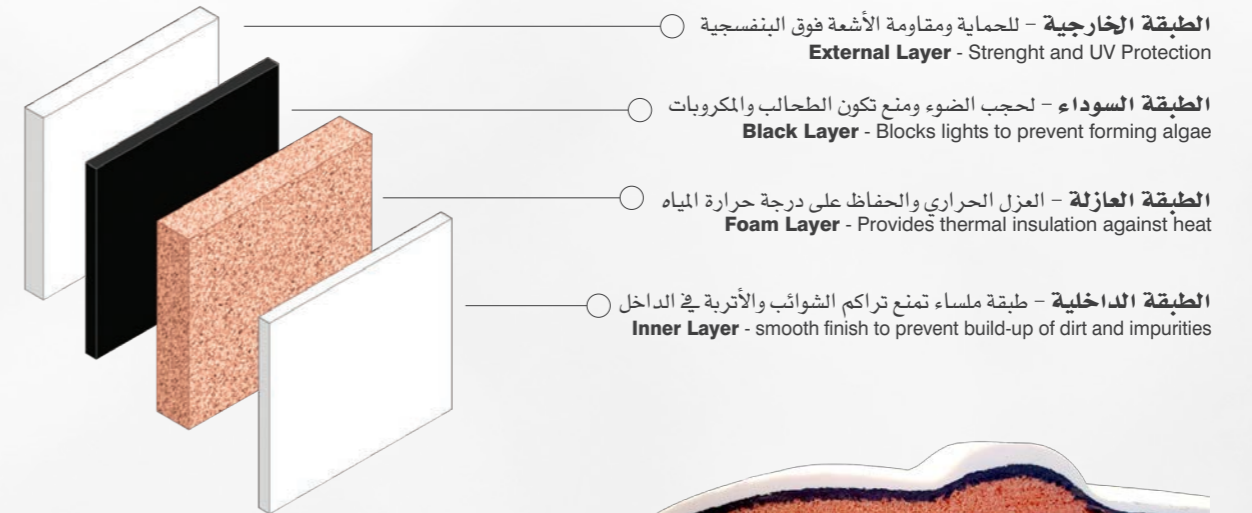

POLYSTAR®

# POLYSTAR®



## خزانات الوقود FUEL TANKS

يتم انتاج خزانات خاصة بتخزين الوقود كالديزل و البنزين و كذلك لتخزين بعض المواد الكيميائية للمصانع و المزارع وغيرها. صممت هذه الخزانات بمواصفات وسماعات خاصة مقاومة للمواد البترولية والكيميائية و بأحجام تبدأ من ١٠٠٠ حتى ١٠,٠٠٠ لتر.

Fuel Tanks are special tanks used to store diesel, gasoline, and some chemical substances for factories, farms and other uses. These tanks are specially designed to resist any reactions to petroleum products or chemicals in sizes ranging from 1000 up to 10,000 Litres.

POLYSTAR®



**POLYSTAR®**

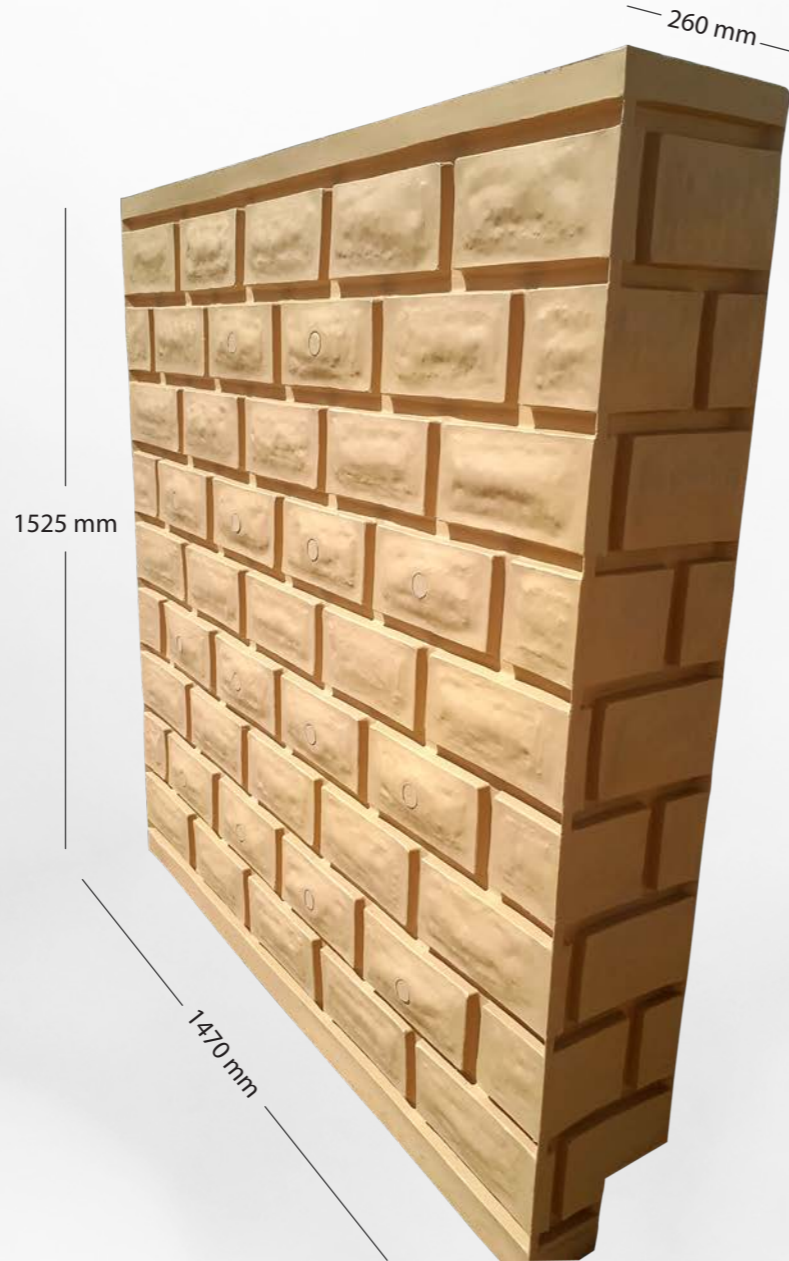

## الخزانات الجدارية WALL TANKS

يعتبر الخزان الجداري من أحدث منتجات مصنع عالم ستار حيث يتميز بتصميمه الجداري الرفيع وشكله الخارجي الحجري الجذاب. وهذا المنتج مصمم للمرات الضيقة حيث لا يزيد سمكه عن ٢٦ سم. سعة الخزان ٥٠٠ لتر ويمكن توصيل أي عدد من الخزانات أفقيا للوصول للسعة المطلوبة.

Wall Tanks are Starworld's latest product which is a unique thin wall design and attractive decorative finishing. This 500L tank is only 26 cm in depth where any number of tanks can be interconnected to reach any desired capacity

**POLYSTAR®**

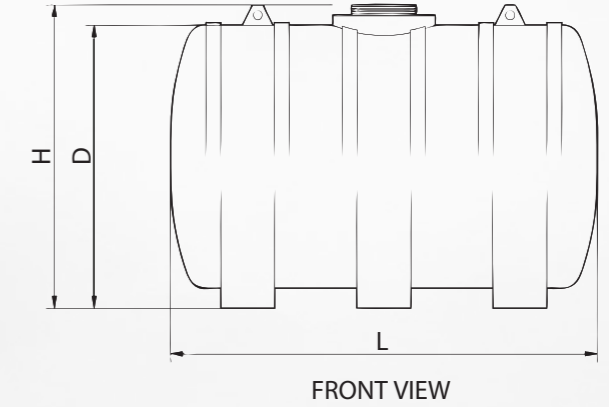
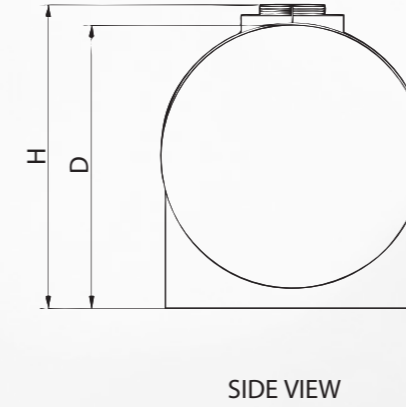
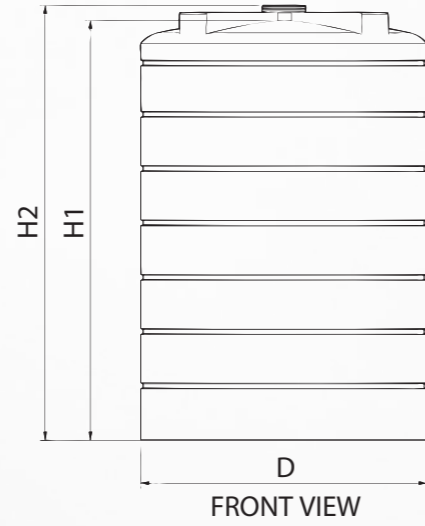
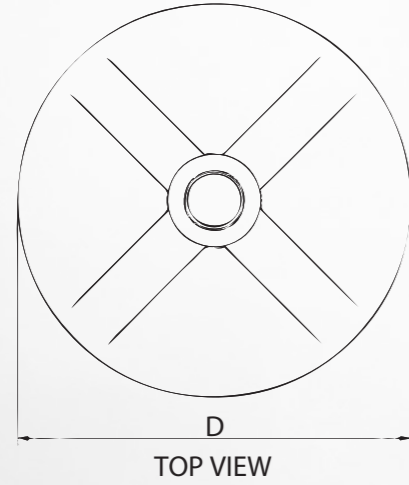

## الأبعاد والمقاسات TANKS DIMENSIONS

الأبعاد (ملم) DIMENSIONS (mm)			السعة CAPACITY			المنتج Product
H2	H1	D	جالون بريطاني UK Gal	جالون امريكي US Gal	الليتر Litre	
1265	1200	1078	220	264	1000	<b>V1000</b>
1592	1527	1356	440	528	2000	<b>V2000</b>
1708	1643	1462	550	660	2500	<b>V2500</b>
1834	1769	1540	660	793	3000	<b>V3000</b>
1951	1886	1715	880	1057	4000	<b>V4000</b>
2077	2012	1843	1100	1321	5000	<b>V5000</b>
2383	2318	1877	1320	1585	6000	<b>V6000</b>
2693	2628	1896	1540	1849	7000	<b>V7000</b>
2800	2735	1973	1760	2113	8000	<b>V8000</b>
2841	2851	2060	1980	2378	9000	<b>V9000</b>
2947	2957	2132	2200	2642	10000	<b>V10000</b>

VERTICAL TANKS

الأبعاد (ملم) DIMENSIONS (mm)			السعة CAPACITY			المنتج Product
H	D	L	جالون بريطاني UK Gal	جالون امريكي US Gal	الليتر Litre	
910	795	1095	110	132	500	<b>H0500</b>
1091	991	1449	220	264	1000	<b>H1000</b>
1235	1125	1655	330	396	1500	<b>H1500</b>
1344	1244	1766	440	528	2000	<b>H2000</b>
1421	1321	2042	550	660	2500	<b>H2500</b>
1509	1409	2120	660	793	3000	<b>H3000</b>
1670	1570	2242	880	1057	4000	<b>H4000</b>
1796	1695	2408	1100	1321	5000	<b>H5000</b>

HORIZONTAL TANKS

# POLYSTAR®

## حواجز السلامة المرورية SAFETY ROAD BARRIERS

يقوم مصنع عالم ستار للصناعات البلاستيكية بتصنيع حواجز الطرق الأمنية بأحدث معايير الجودة لضمان المتانة والاستمرارية. وتعتبر هذه المنتجات بديلا فعالا للحواجز الخرسانية القديمة بالميزات الإضافية التالية:

- خفيفة الوزن و تحمل باليد دون الحاجة لرافعات ثقيلة مما يقلل في التكلفة وسرعة التركيب
- يمكن نقلها بسهولة من موقع لآخر عبر تعبئة وتفريغ الماء
- يتم تركيبها بطريقة التشابك المتداخل مما يسمح ببناء سياج متصل لأي مسافة مطلوبة
- يمكن ملاحظتها من مسافة بعيدة بسبب الألوان الفاقعة العاكسة
- آمنة في حال تم اصطدامها (لا سمح الله) مقارنة بالحواجز الخرسانية الخطرة
- يمكن تأمينها بسلاسل حديدية ضد السرقة

Road Barriers are manufactured by Starworld Plastics Industries Factory to the highest industry standards to ensure durability and strength. These products are intended to substitute the old concrete blocks with several added advantages:

- Very light weight and require no heavy equipment to lift them.
- Easily removable by water filling and drainage nozzles.
- Comes with interlocking mechanism to enable smooth extension.
- Highly visible from far distances because of the bright colors.
- Safe for drivers in case of crash.
- Can be secured with chains to prevent theft.

POLYSTAR®



## المنتجات الخاصة SPECIAL PRODUCTS

يقوم المصنع بإنتاج العديد من المنتجات الخاصة عند الطلب حسب رغبة و مواصفات العملاء. و من ضمن هذه المنتجات التالي:

### أغطية المكيفات

صمم هذا المنتج لتغطية مكيفات النوافذ لإعطاء شكل جمالي للمبنى و حماية المكيفات من الشمس و الأمطار والطيور.

### أغطية الفتحات

صمم هذا المنتج كبديل للأغطية الحديدية للخزانات و البيارات حيث يتميز بالمتانة و مقاومة الصدأ و يمكن انتاجه بجميع الألوان و المقاسات

### صناديق البطاريات

صمم هذا المنتج للأغراض الصناعية لحفظ البطاريات تحت الأرض دون إمكانية تسرب الماء أو الرطوبة مع وجود فتحة تهوية خاصة تسمح بانبعاث الغازات الى الخارج.

Several special products are designed and manufactured by Starworld Factory based on special requests and according to clients' specifications, including:

#### A/C Covers

This product is designed to cover window-type air conditioners to improve the building aesthetics as well as protecting the AC from direct sun light, rain water and birds.

#### Manhole Covers

This product is designed to replace the conventional steel manhole covers providing the same strength while resisting rust. It can be produced in any color or size.

#### Battery Boxes

This industrial product is designed to house batteries for underground storage. These boxes are water-proof and equipped with special vents for battery gas emissions.



أغطية مكيفات  
A/C COVERS



صناديق بطاريات  
BATTERY BOXES



أغطية فتحات  
MANHOLE COVERS



## QCS BUSINESS ASSURANCE

### Certificate of Compliance

This is to certify that:

## STARWORLD PLASTIC INDUSTRIES FACTORY

Located at:

Street 306, Najran Industrial City, Al Husainiyah,  
Najran 61441, Kingdom of Saudi Arabia.

has been assessed and found to conform to the management

### ISO 9001: 2015

This certificate is valid for the following product or service

"Manufacture & Supply of Horizontal and Vertical Polyethylene Tanks and other specialized Plastic Products"

Date of Initial audit : 06/04/2016 Certificate Number : QCS  
Date of Issue : 15/04/2016  
Date of Expiry : 05/04/2017  
Recertification due : 05/04/2019



The registration certificate is valid for 3 years subject to satisfactory conduction of two surveillance audits at annual intervals of each other from the certification audit date to be followed with a recertification audit at the expiry of the term. This certificate cannot be treated as a legal document & remains the property of QCS management Pvt Ltd that needs to be returned to them on request. To check the validity of this certificate you may please log on to the company website at [www.qcspi.com](http://www.qcspi.com)

QCS Management Pvt Ltd is accredited by Joint Accreditation System of Australia & New Zealand  
Website: [www.qcspi.com](http://www.qcspi.com), Email: [info@qcspi.com](mailto:info@qcspi.com)/[qcs.partha@gmail.com](mailto:qcs.partha@gmail.com)  
Contact - UK: +44-7452348226, INDIA: +91-8697724963.



## QCS BUSINESS ASSURANCE

### Certificate of Compliance

This is to certify that:

## STARWORLD PLASTICS INDUSTRIES FACTORY

Located at:

Street 306, Najran Industrial City, Al Husainiyah,  
Najran 61441, Kingdom of Saudi Arabia.

has been assessed and found to conform to the management system standard

### ISO 14001: 2015

This certificate is valid for the following product or service ranges :

"Manufacture & Supply of Horizontal and Vertical Polyethylene Tanks, Road Barriers and other specialized Plastic Products"

Date of Initial audit : 07/04/2016 Certificate Number : QCSMPL/INT/E/J/0941  
Date of Issue : 15/04/2016  
Date of Expiry : 06/04/2017  
Recertification due : 06/04/2019



The registration certificate is valid for 3 years subject to satisfactory conduction of two surveillance audits at annual intervals of each other from the certification audit date to be followed with a recertification audit at the expiry of the term. This certificate cannot be treated as a legal document & remains the property of QCS management Pvt Ltd that needs to be returned to them on request. To check the validity of this certificate you may please log on to the company website at [www.qcspi.com](http://www.qcspi.com)

QCS Management Pvt Ltd is accredited by Joint Accreditation System of Australia & New Zealand  
Website: [www.qcspi.com](http://www.qcspi.com), Email: [info@qcspi.com](mailto:info@qcspi.com)/[qcs.partha@gmail.com](mailto:qcs.partha@gmail.com)  
Contact - UK: +44-7452348226, INDIA: +91-8697724963.

## الجودة والضمان QUALITY & GUARANTEE

مصنع عالم ستار حاصل على شهادة ايزو 2015:9001 الخاصة بالجودة و شهادة ايزو 2015:14001 الخاصة بالصحة البيئية. و يقدم ضمان ١٥ سنة على خزانات بوليسترار ضد عيوب التصنيع.

Starworld Plastics Industries Factory is certified against ISO 9001:2015 Quality standards and ISO 14001:2015 Environmental Management standards. All POLYSTAR® tanks are guaranteed for 15 years against manufacturing defects.

